

Установка предназначена специально для восстановления алмазных и боразоновых кругов. Разработана с целью обеспечить простоту в использовании и максимальную защиту согласно технике безопасности.

It is a tool especially manufactured for dressing diamond and borazon grinding wheels. It is studied for being easily used and with maximum accident protection.

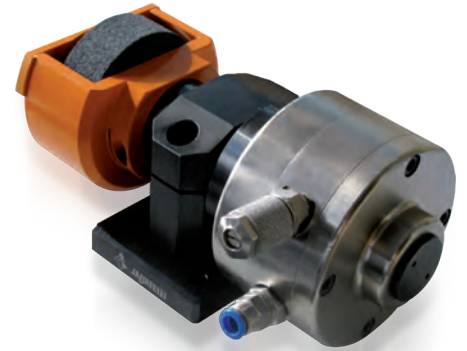

Mod. 100000

С ориентацией по 1 оси - запуск вручную
 With 1-axis rotation - Manual Starting

КОД CODE	Версия Version	Вес (Kg) Weight (Kg)
100000	ориентируемый по 1 оси adjustable on 1 axis	5,0

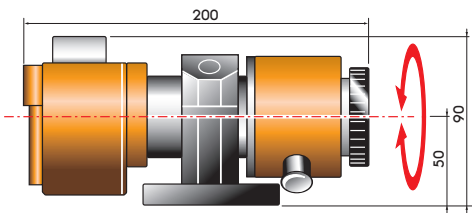

Mod. 110000

С ориентацией по 2 осям - запуск вручную
 With 2-axes rotation - Manual Starting

КОД CODE	Версия Version	Вес (Kg) Weight (Kg)
110000	ориентируемый по 2 осям adjustable on 2 axes	6,8

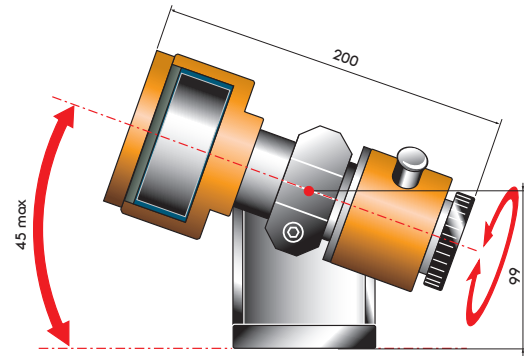

Mod. 120000

С ориентацией по 1 оси - запуск моторизованный
 With 1-axis rotation - Motorized Starting

КОД CODE	Версия Version	Вес (Kg) Weight (Kg)
120000	ориентируемый по 1 оси adjustable on 1 axis	8,5

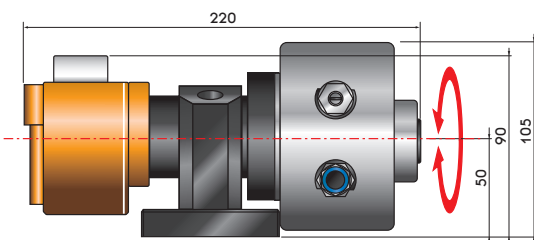

Mod. 130000

С ориентацией по 2 осям - запуск моторизованный
 With 2-axes rotation - Motorized Starting

КОД CODE	Версия Version	Вес (Kg) Weight (Kg)
130000	ориентируемый по 2 осям adjustable on 2 axes	10,5

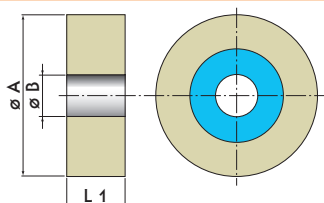
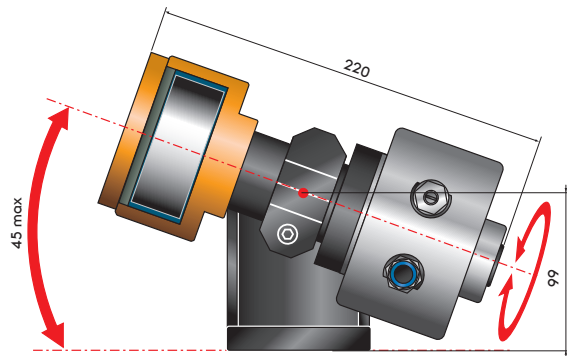

Mod. 100001

Запасной шлифовальный круг
 Spare lapping wheel

КОД CODE	Версия Version	L1	øA	øB	Вес (Kg) Weight (Kg)
100001	ШЛИФОВАЛЬНЫЙ КРУГ / Wheel	25	76	12,7	0,2