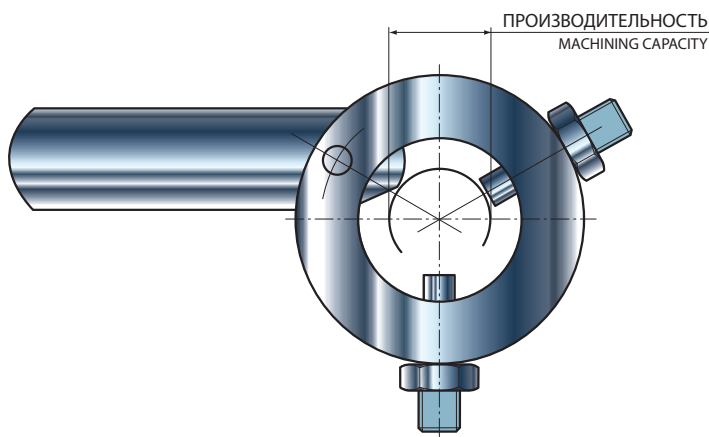

Быстрозажимные шлифовальные устройства используются для протягивания детали с фиксацией между двумя упорами. Данный тип инструмента используется для шлифования большого количества изделий. Благодаря высокой скорости открытия и закрытия существенно снижается время замены детали в станке, что приводит к значительному уменьшению затрат.

The fast-clamp driving dogs are used to pull the workpiece when it is fixed between two drills. They are highly useful in mass grinding processes. In fact, their high-speed opening and closing allows a significant reduction in the time necessary for changing the piece on the machine tool, which also means cost savings.

2

КОД CODE	ПРОИЗВОДИТЕЛЬНОСТЬ MACHINING CAPACITY	Вес (Kg) Weight (Kg)
001008	00 ÷ 08	0,07
001016	08 ÷ 16	0,13
001024	16 ÷ 24	0,2
001032	24 ÷ 32	0,22
001040	32 ÷ 40	0,36
001048	40 ÷ 48	0,5
001056	48 ÷ 56	0,66
001064	56 ÷ 64	0,71
001072	64 ÷ 72	0,77
001080	72 ÷ 80	0,83
001090	80 ÷ 90	1,1
001100	90 ÷ 100	1,2
001110	100 ÷ 110	1,3
001120	110 ÷ 120	1,35

ЗАПАСНЫЕ ЧАСТИ: в качестве запчастей предлагаются зажимы, рычаги и пружины. В заказе указывайте артикул детали.

SPARE PARTS: LEVERS and SPRINGS are available as spare parts. Specify the type of item when ordering.

